

ATLAS  
SERIEN

TITAN  
SERIEN

DRIFT OG  
VEDLIGEHOLDELSE



# Materiale & vedligeholdelse

## Navneplader

01

### Rustfri stål

Rustfrie navneplader fra Videx er fremstillet i syrefast rustfrit stål, som bedst muligt holder udseendet gennem lang tid. En rustfri stålplade kan dog rammes af flyverust, hvis den ikke rengøres jævnlgt. Flyverust dannes ved at små partikler sætter sig og begynder at ruste. Rengøres pladen derfor ikke regelmæssigt, vil partiklerne ruste fast og besværliggøre rengøringen.

### Brugsanvisning

Pladen kan pudses med eksempelvis "Inox Plejespray" ved at sprøjte et tyndt lag på en fnugfri klud. Skulle pladen rammes af flyverust kan det fjernes ved at slibe den med en meget fin slibesvamp. **OBS det er meget vigtigt at følge sliberetningen på pladen.**



02

### Messing/kobber

Skal messingpladen ikke patinere, skal den med jævne mellemrum pudses. Dette gøres med enten "Sterling Bistro" eller "Autosol Metal Polish". Videx anbefaler at der bruges en lille mængde, så det ikke sætter sig i pladens udskæringer mm.

### Brugsanvisning

Følg brugsanvisningen på de enkelte produkter for korrekt anvendelse.



03

### Brunering - Overfladebehandling (tilvalg)

Brunering er en kemisk behandling der fremskynder patineringen af messing, og som efter opsætning af tableauet, fortsætter patineringen. Andre syrepåvirkninger som f.eks. fingeraftryk, kan påvirke pladens udtryk og farve lokalt.

### Brugsanvisning

Ingen pudsning eller anden vedligeholdelse af pladen, da det vil fjerne bruneringen.

04

### Maling/trykknapper - Overfladebehandling (tilvalg)

Videx benytter en 2 mm. rustfri stålplade, som males i en ønsket RAL farve.

### Brugsanvisning

Videx anbefaler en ordentlig opvredet klud med vand.

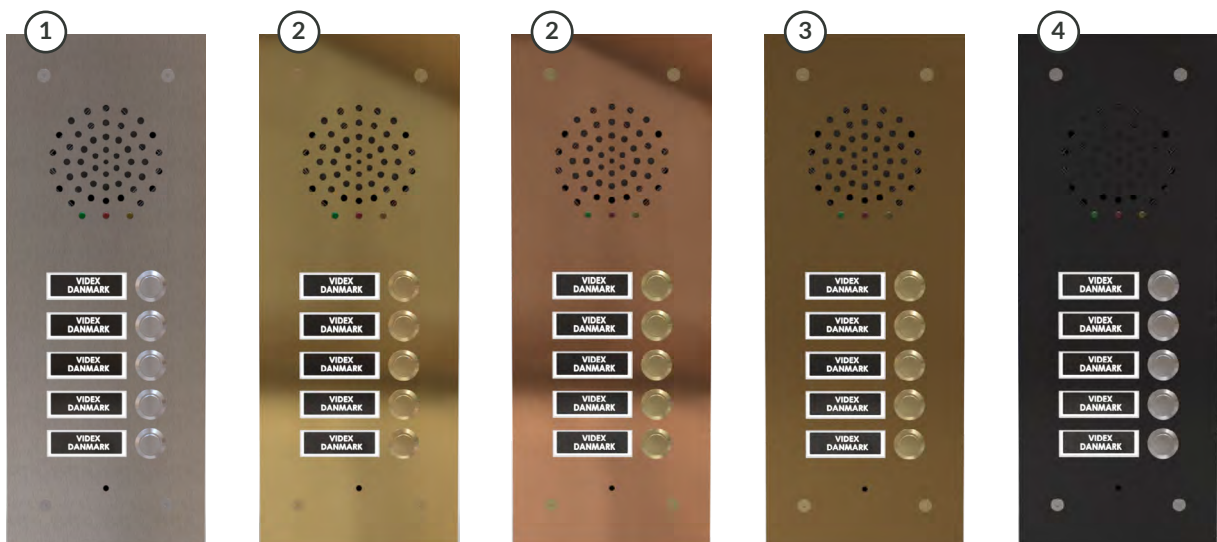

# Udskiftning af navneskilte

## Instruktion

### Værktøj

- Flad skruetrækker.
- Evt. tape.

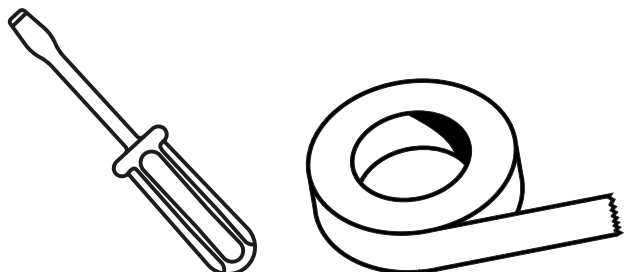

### Vejledning

- For at undgå skade på pladen kan et stykke tape evt. sættes ved den side hvor skruetrækkeren sættes ind.
- Indsæt skruetrækkeren i mellemrummet mellem plade og navneskiltholder som vist på illustration 1.
- Vip skruetrækkeren så skilteholderen løsnes som vist på illustration 2.
- Udskift navneskiltet og sæt navneskiltholderen på plads ved at trykke først i venstre side, og derefter højre til det klikker på plads.

①

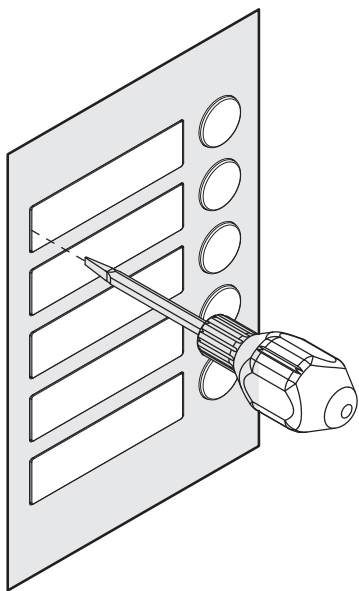

②

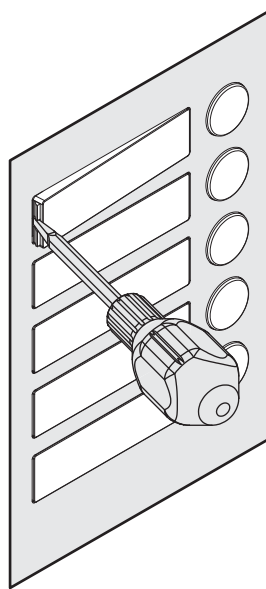

## Materiale & vedligeholdelse

### Navneplader i aluminium

Hvis du vil fjerne overfladisk snavs eller små pletter, fra vores 4000 Serie som er lavet i aluminium, så anbefaler vi primært en ordentlig opvredet klud med vand. Alternativt anbefales det at bruge sæbe produkter med en PH-værdi mellem 6-8. En generel regel for rengøring af metal er at undgå baser og klor.

# Skiltebestilling.dk

## Trin for trin

1

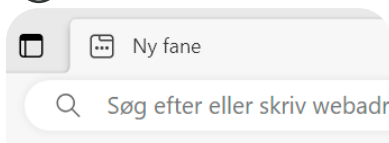

Gå til [www.skiltebestilling.dk](http://www.skiltebestilling.dk)

4

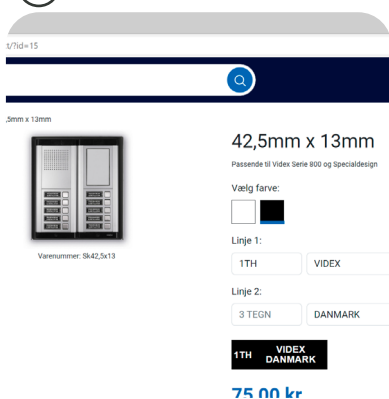

Indtast tekst på linjerne.  
(Max 19 tegn per. linje på navne-  
linjen)

7

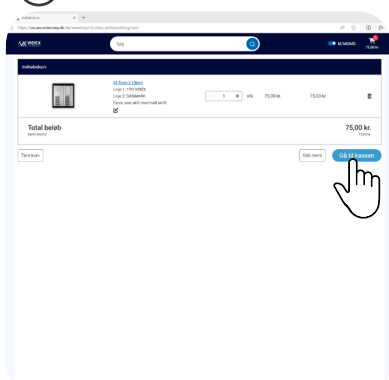

Tjek ordren og gå til kassen.

5

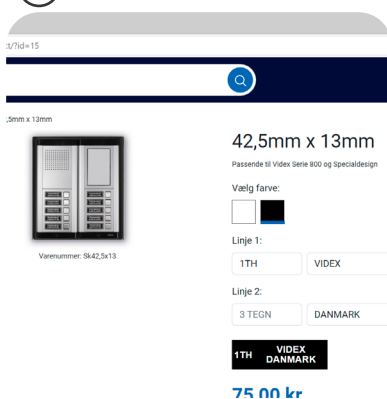

Tjek skiltet for stavfejl.

8

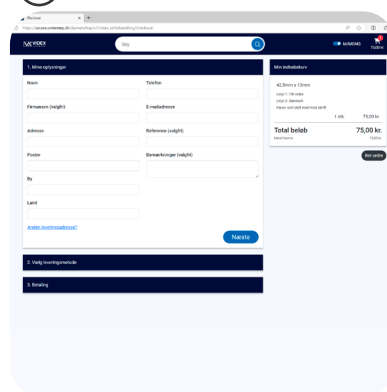

Udfyld oplysninger, vælg forsæn-  
delse og gå til betaling.

6

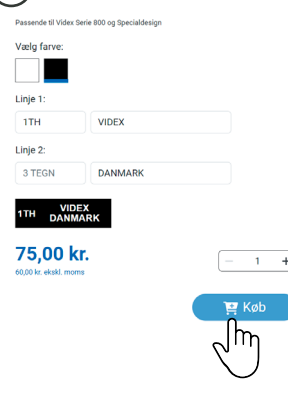

Tryk køb skilt.  
(Ved oprettelse af flere skilte  
gentag trin 3-5)

Skilteglas bestilles også på [skiltebestilling.dk](http://skiltebestilling.dk)  
Skilte produceres som hovedregel hver onsdag. (Kan dog variere ved travlhed eller ferie).  
Skilte bestilt efter onsdag kl. 8.00 vil blive produceret til næstkommende onsdag.



Videx ApS er din dedikerede partner inden for dørtelefonsystemer og adgangskontrol. Med mange års erfaring og ekspertise forpligter vi os til at levere skræddersyede løsninger, der matcher dine behov og sikrer enestående sikkerhed og bekvemmelighed.

Vi står for pålidelighed, innovation og enestående kundeservice. Tag det første skridt mod moderne dørtelefonsystemer og fleksibel adgangskontrol med Videx ApS. Lad os sammen skabe en sikker og effektiv fremtid.

**10 års  
leveringsgaranti**

**24 mdr. ombytnings-  
og reparationsgaranti**

**Support  
mandag-torsdag kl. 8-16  
fredag kl. 8-15**

## **Videx Danmark**

Hammershusgade 15  
2100 København Ø  
Tlf.: (+45) 39 29 80 00  
Email: [videx@videx.dk](mailto:videx@videx.dk)

[www.videx.dk](http://www.videx.dk)